

50Hz

# iP0320 Machine de glaçon

iP0320 Machine de glaçon

## Modèles

IDP0320A  IYP0320A



Indigo NXT série iP320 machine à glaçons sur D320 bin

Conçu pour les opérateurs qui savent que la glace est essentielle à leur entreprise, les diagnostics préventifs de la machine à glaçons de la série Indigo NXT se surveillent continuellement pour une production fiable de glace. Les améliorations en matière de nettoyabilité et de programmabilité rendent votre machine à glaçons facile à posséder et moins coûteuse à utiliser.

- **R290 réfrigérant naturel**- Minimisez le potentiel de réchauffement planétaire tout en conservant des performances élevées avec le réfrigérant propane R290.
- **easyTouch® Display**- nouvel écran tactile basé sur l'icône prend le travail de deviner de posséder et d'exploiter une machine à glaçons.
- **Capacité linguistique multiple**- l'écran easyTouch est disponible dans plusieurs langues sélectionnées dans l'Assistant d'installation de démarrage initial.
- **Production de glace programmable**- maintenant son super facile de programmer votre machine à glaçons à être éteint à certains moments de la journée pour économiser de l'argent avec des taux électriques fluctuants. Également programmable par volume de production de glace quotidienne.
- **Facile à nettoyer Foodzone**- charnière porte avant bascule pour un accès facile. Bac à eau amovible, tube de distribution, Rideau et sondes de détection pour un nettoyage rapide et efficace. Sélectionnez les composants fabriqués avec un antimicrobien AlphaSan®.
- **Diagnostics intelligents**- fournissez une maintenance préventive de 24 heures et une réaction diagnostique pour un fonctionnement sans problème.
- **Sonde de détection de glace acoustique**- la technologie brevetée unique permet un fonctionnement fiable dans des conditions d'eau et des environnements difficiles.
- **DuraTech™ Exterior**- offre une résistance supérieure à la corrosion au-dessus de l'acier inoxydable. Le vernis innovant résiste aux empreintes digitales et à la saleté, ce qui facilite la propreté.
- **Inhibiteur de croissance LuminIce II disponible**- contrôle la croissance des bactéries et des levures dans la zone alimentaire en gardant le nettoyeur de machine plus longtemps. Un nouvel indicateur sur l'afficheur vous tient au courant de l'état opérationnel.

## Machine à glaçons électrique

230/50 /1

Ampacité minimale du circuit:

Refroidi par air: 6.0

Taille maximale des fusibles:

Refroidi par air: 15 A

## Spécifications

BTU par heure:  
3,800 (Moyenne)  
4,800 (Pic)

### Limites de fonctionnement:

- Plage de température ambiante: 40° à 110° F (4,4 à 43,3 C)  
Plage de température de l'eau: 40° à 90° F (4,4 à 32,2 C)

### Réfrigérant:

R290  
Non appauvrissant la couche d'ozone et près de zéro GWP

- Machine à glaçons à pression d'eau dans:  
Min. 20 psi (137,9 kPa)  
Max. 80 psi (551,1 kPa)



## Forme de Glace



**Half Dice**  
3/8" x 1 1/8" x 7/8"  
(.95 x 2.86 x 2.22 cm)  
Cube weight 5.7 g



**Dice**  
7/8" x 7/8" x 7/8"  
(2.22 x 2.22 x 2.22 cm)  
Cube weight 8.5 g



COMPANY WITH QUALITY SYSTEM

Welbilt Deutschland GmbH  
Auf der Weih 11  
D - 35745 Herborn, Germany  
Tel.: +49 27 72 58 050  
welbilt.com.de

Welbilt Iberia, S.A.U  
Textil, 6 - Pol.Ind. La Ferreria - 08110  
Montcada i Reixac  
Barcelona, Spain  
Tel.: +34 902 20 10 69  
welbilt.com.es

Welbilt UK  
Ashbourne House The Guildway,  
Old Portsmouth Rd Guildford GU3  
1LR United Kingdom  
Tel.: +44 1483 464900  
www.welbilt.uk





# 50Hz

Indigo® NXT™ iP0320 Machine de glaçon

## iP0320 sur le casier de stockage D-320

- Ⓐ Entrée électrique (2) options
- Ⓑ 3/8" (0.95 cm) F.P.T. Entrée du condenseur à eau (unités refroidies à l'eau)
- Ⓒ 1/2" (1.27 cm) F.P.T. Sortie du condenseur à eau (unités refroidies à l'eau)
- Ⓓ 1/2" (1.27 cm) Socle de vidange auxiliaire
- Ⓔ 3/8" (0.95 cm) F.P.T. Entrée d'eau de fabrication de glace
- Ⓕ 1/2" (1.27 cm) F.P.T. Drainage de l'eau de fabrication de glace
- Ⓖ 3/4" (1.91 cm) Drain de poubelle

### Notice d'installation

Dégagement minimum d'installation  
 Haut/côtés: 12" (30.50cm)  
 Précédent is 5" (12.7cm)

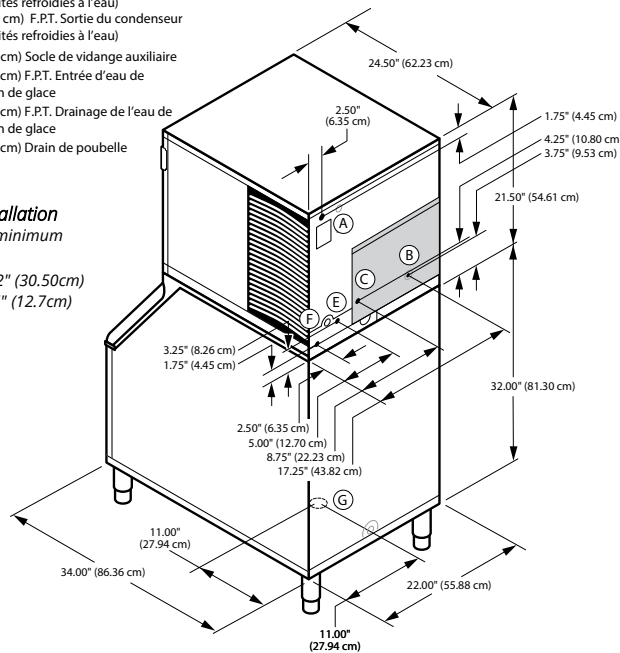

## Conceptions d'économie d'espace



	iP0320 D-320	iP0320 D-420
Hauteur	59.50" 151.13 cm	71.50" 181.61 cm
Largeur	22.00" 55.88 cm	22.00" 55.88 cm
Profondeur	34.00" 86.30 cm	34.00" 86.30 cm
Stockage de bacs	264 lbs. 118 kgs.	383 lbs. 174 kgs.

La hauteur comprend des pattes de poubelle réglables 6,00" à 8,00", (15,24 à 20,32 cm) fixées à 6,00" (15,24 cm). La capacité du bac est basée sur 90% du volume x 33 lbs/ft<sup>3</sup> densité moyenne de la glace

## Spécifications

	Modèles	Forme de glace	Production de glace 24 heures		Consommation d'énergie kWh/ 45.4 kgs /100 lbs @ 32°Air / 21°C Eau 90°Air/70°F Eau	Consommation d'eau potable 100 lbs / 45.4kg de glace
			21°Air / 10°C Eau 70°Air/ 50°F Eau	32°Air / 21°C Eau 90°Air/ 70°F Eau		
REFROIDI PAR AIR	IDP0320A	dice	305 lbs.	226 lbs.	1 Ph	20 Gal.
			138 kgs	103 kgs		
	IYP0320A	half-dice	320 lbs.	238 lbs.	5.63	20 Gal.
			145 kgs	108 kgs		

Commander séparément: bac de stockage de glaçons pour toutes les unités  
 R290 est un propane de qualité frigorigène qui se produit naturellement sans potentiel de déplétion de l'ozone et un potentiel de réchauffement planétaire extrêmement faible

## Accessoires

**L'inhibiteur de croissance Luminice® II** réduit la croissance des levures et des bactéries pour une machine à glaçons plus propre.



**Porte-Scoop externe** Protégez la pelle à glaçons avec le porte-Scoop polyvalent homologué NSF.

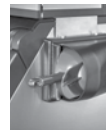

**Les filtres à eau Arctic Pure®** réduisent les odeurs de sédiments et de chlore pour une meilleure glace de dégustation.



Welbilt se réserve le droit d'apporter des modifications à la conception ou aux spécifications sans préavis.

Welbilt Deutschland GmbH  
 Auf der Weih 11  
 D - 35745 Herborn, Germany  
 Tel.: +49 27 72 58 050  
 welbilt.com.de

Welbilt Iberia, S.A.U  
 Textil, 6 - Pol.Ind. La Ferreria - 08110  
 Montcada i Reixac  
 Barcelona, Spain  
 Tel.: +34 902 20 10 69  
 welbilt.com.es

Welbilt UK  
 Ashbourne House The Guildway,  
 Old Portsmouth Rd Guildford GU3  
 1LR United Kingdom  
 Tel.: +44 1483 464900  
 www.welbilt.uk

